

DANE TECHNICZNE:

SZEROKOŚĆ MASZTU	465 mm
DŁUGOŚĆ / WAGA SEGMENTU	4 m / 11 kg
MATERIAŁ / TECHNIKA SPAWANIA	ALUMINIUM; STOP EN AW-6005A T6
KRAWĘZNIK / SKRATOWANIE POZIOME/ PIONOWE	Ø35x4,0; Ø35x3,0 / Ø20x2,0; Ø20x1,5 / Ø20x2,0; Ø20x1,5
DOPUSZCZALNE OBCIĄŻENIE NA MASZCIE	1,5m ² / 20kg

PRZEKRÓJ A-A, SKALA 1:10 (wymiary w mm)

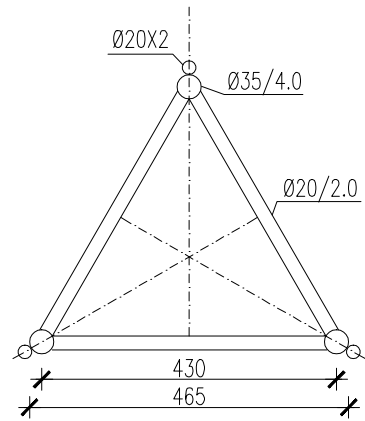

PRZEKRÓJ B-B, SKALA 1:10 (wymiary w mm)

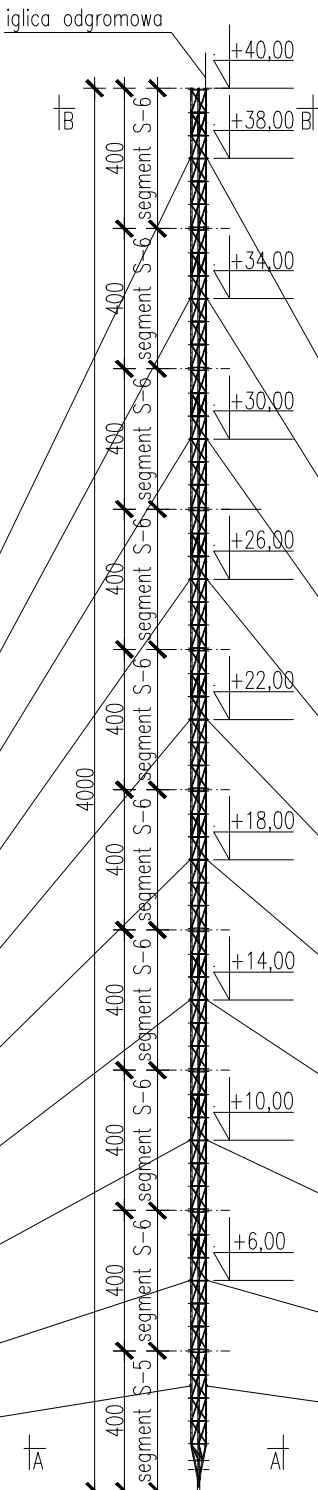
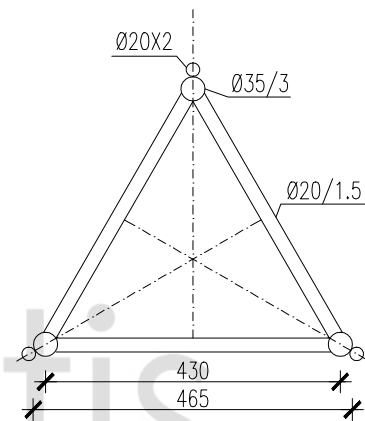

WIDOK PIONOWY, SKALA 1:200 (wymiary w cm)

PRODUCENT	MANTIS SP. Z O.O. www.mantis.com.pl		
PROJEKT	KARTA KATALOGOWA	DATA	LUTY 2014
RYSunEK	MASZT H=40,0m WIDOK PIONOWY, PRZEKRÓJ A-A	NR. RYS.	18
BRANZA	KONSTRUKCJA	SKALA	1:200, 1:10