

**WIDOK PIONOWY, SKALA 1:100 (wymiar w cm)**

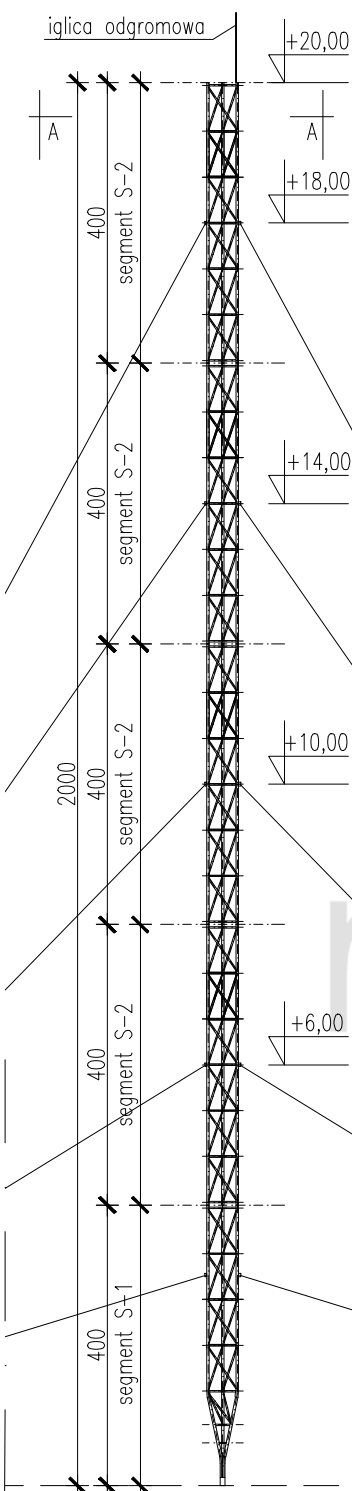

**PRZEKRÓJ A-A, SKALA 1:10 (wymiar w mm)**

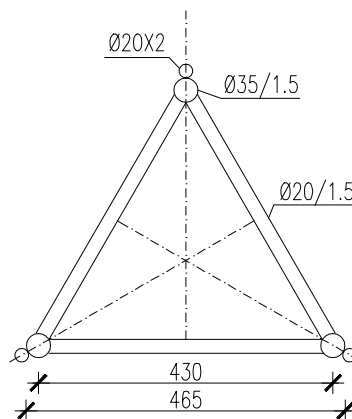

**DANE TECHNICZNE:**

SZEROKOSC MASZTU	465 mm
DŁUGOSC / WAGA SEGMENTU	4 m / 11 kg
MATERIAŁ / TECHNIKA SPAWANIA	ALUMINIUM; STOP EN AW-6005A T6
KRAWĘZNIK / SKRATOWANIE POZIOME/ PIONOWE	$\varnothing 35 \times 1,5 / \varnothing 20 \times 1,5 / 20 \times 1,5$
DOPUSZCZALNE OBCIĄŻENIE NA MASZCIE	1,5m <sup>2</sup> / 20kg

PRODUCENT	MANTIS SP. Z O. O. www.mantis.com.pl		
PROJEKT	KARTA KATALOGOWA	DATA	LUTY 2014
RYSunEK	MASZT H=20,0m WIDOK PIONOWY, PRZEKRÓJ A-A	NR RYS.	08
BRANZA	KONSTRUKCJA	SKALA	1:100,1:10